

|        |                            |        |
|--------|----------------------------|--------|
| 主管     | RS485-2-OPT (H) /-P<br>仕様書 | 頁      |
| 開発センター |                            | 1 / 11 |

### 1. 適用

本仕様書は、H-PCF 対応 2 線式 RS-485 用光変換器 RS485-2-OPT (H) (ケース入り品) 及び RS485-2-OPT (H) -P (基板単体品) に適用する。

### 2. 型式・外形

RS485-2-OPT (H) : 項目 1 1 - 1. 端子配置 ケース入り品

RS485-2-OPT (H) -P : 項目 1 1 - 2. 端子配置 基板単体品  
による。

### 3. 概要

本製品は、本製品 2 台を光ファイバで接続することにより、  
「2 線式 RS-485 信号を光信号に変換」及び「光信号を 2 線式 RS-485 信号に変換」を行い、  
双方向伝送を可能とするモジュールである。

### 4. システム構成

#### 4-1. 2 線式バスライン延長

図 1 のように、バスラインに対し接続することで、光ファイバによるバスラインの  
延長を行うことが出来る。

ユニット設定：終端抵抗=有効

※信号速度により設定を行う場合があります。



図 1 2 線式バスライン延長

|        |                     |        |
|--------|---------------------|--------|
| 主管     | RS485-2-OPT (H) /-P | 頁      |
| 開発センター | 仕様書                 | 2 / 11 |

#### 4-2. マルチポイント・バスの追加ノードからの延長

図2のように、分岐点（マルチドロップ）からの回線中に接続することで、分岐された回線を延長することが出来る。

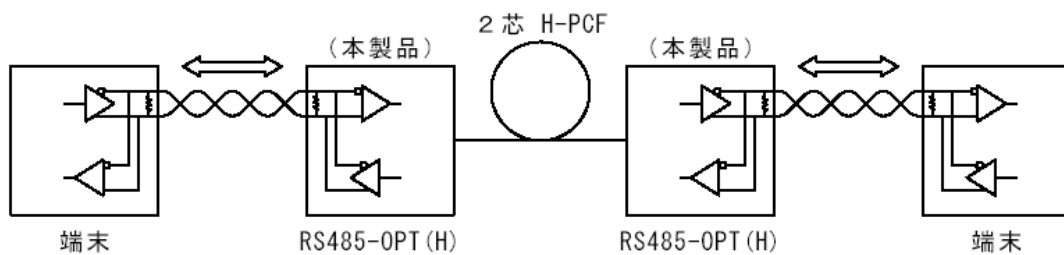
ユニット設定：終端抵抗＝無効

※信号速度により設定を行う場合があります。



図2 マルチポイント・バスの追加ノードからの延長

#### 5. 主な仕様

|       |   |
|-------|---|
| 項目    | RS485-2-OPT (H)   |
| 伝送路   | 光ファイバ (2芯)  |
| 伝送距離  | 2～700m (H-PCF)  |
| 通信機能  | 送受信共有(差動) 2本<br>1.2kbps～2Mbps(※1)                           |
| 信号再生歪 | ±2%以下(2Mbps 通信時)  |
| 符号誤り率 | 10 <sup>-9</sup> 以下 (周囲温度 25℃)                              |
| 電源電圧  | DC6V (AC100V から別売ACアダプタによる供給時)<br>DC5V (端子台 6, 7 番ピンからの供給時) |

※1 通信速度と応答時間によってはディップスイッチ(SW1)の設定をする必要があります。(10. スイッチの設定 を参照)

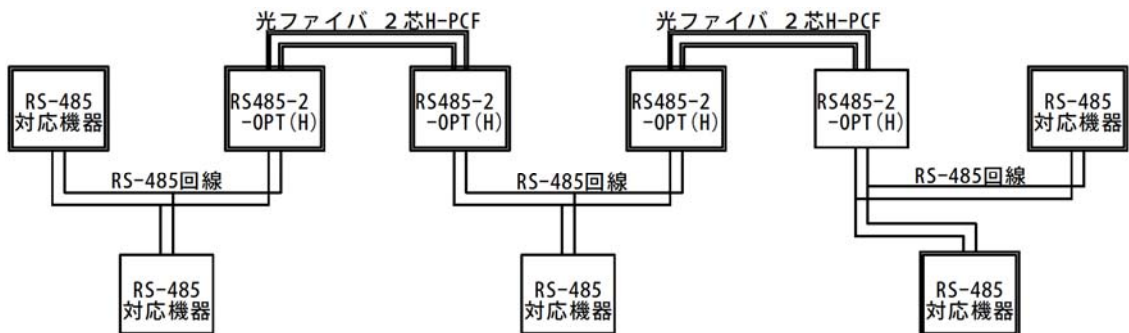
|        |                            |        |
|--------|----------------------------|--------|
| 主管     | RS485-2-OPT (H) /-P<br>仕様書 | 頁      |
| 開発センター |                            | 3 / 11 |

## 6. 絶対定格

| 項目     | 定格値     | 単位 | 備考               |
|--------|---------|----|------------------|
| 電源電圧   | -0.5～9  | V  | ACアダプタジャックからの供給時 |
|        | -0.5～7  | V  | 端子台からの供給時        |
| 入力信号電圧 | -15～+15 | V  |                  |
| 出力信号電圧 | -15～+15 | V  |                  |
| 使用温度   | -10～70  | ℃  | 結露なきこと           |
| 保存温度   | -40～85  | ℃  | 結露なきこと           |

## 7. 電気的特性

|            |                               |                                  |
|------------|-------------------------------|----------------------------------|
| 信号変調方式     | 2 値 PWM                       |                                  |
| 適応信号       | TRX+, TRX-, GND(信号用接地)        |                                  |
| 伝送速度       | 1.2kbps～2Mbps(※1)             |                                  |
| 適応コネクタ(信号) | フェニックスコネクタ MSBT 2.5/7-ST-5.08 |                                  |
| RS-485 入力  | 入力感度                          | ±200mV                           |
|            | 入力ヒステリシス                      | 70mV                             |
|            | 同相電圧                          | -7～12V                           |
| RS-485 出力  | 差動出力                          | 0～5V(終端=オープン)<br>Min 2V(終端=100Ω) |
|            | 耐電圧                           | -7V～12V                          |
| 信号再生歪      | ±2%(2Mbps 伝送時)                |                                  |
| 電源電圧       | DC 時                          | DC5V±5%                          |
|            | AC アダプタ時                      | DC6V/300mA 以上                    |
| 消費電流       | Max 260mA (DC5V 入力時)          |                                  |
| 適応コネクタ(電源) | DC 入力                         | フェニックスコネクタ MSBT 2.5/7-ST-5.08    |
|            | AC アダプタ入力                     | EIAJ 規格 RC-5320A(2)              |

※1 通信速度と応答時間によってはディップスイッチ(SW1)の設定をする必要があります。(10. スイッチの設定 を参照)

|        |                            |        |
|--------|----------------------------|--------|
| 主管     | RS485-2-OPT (H) /-P<br>仕様書 | 頁      |
| 開発センター |                            | 4 / 11 |

## 8. 光学的仕様

|           |                     |
|-----------|---------------------|
| 伝送媒体      | 2 芯 H-PCF (200/230) |
| 伝送距離      | H-PCF 2~700m        |
| 使用波長      | 800nm               |
| 光変調方式     | 直接強度変調              |
| 適応コネクタ(光) | F07(JIS C 5976)     |

|           | Min. | Typ. | Max | 単位  |
|-----------|------|------|-----|-----|
| ファイバ結合光出力 | -20  | —    | -14 | dBm |
| 最小受信光電力   | -18  | —    | —   | dBm |
| 最大受信光電力   | —    | —    | -29 | dBm |

## 9. インターフェイス回路

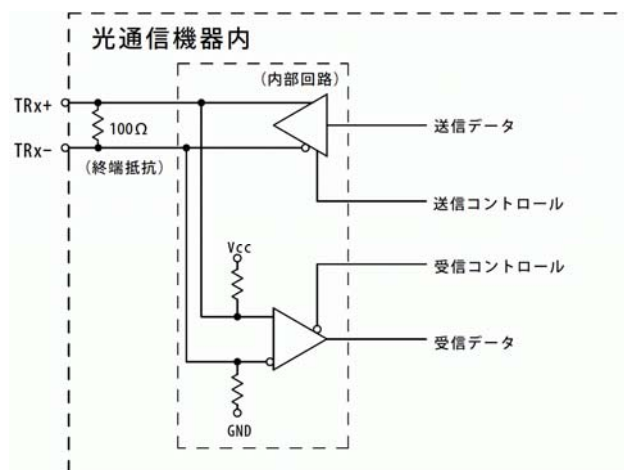

※終端抵抗(100Ω)は、基板上のディップスイッチにて有効/無効を切り替えられます。  
設定については、10-2. 終端抵抗の設定 (SW2) を参照ください。

|        |                            |        |
|--------|----------------------------|--------|
| 主管     | RS485-2-OPT (H) /-P<br>仕様書 | 頁      |
| 開発センター |                            | 5 / 11 |

## 10. スイッチの設定

### 10-1. 各スイッチの位置

図3を参照。

SW1は、スイッチの極数により

設定の方法が異なる。各々、

4極の場合 → 10-3 a

6極の場合 → 10-3 b

を参照し、設定をする事。



図3 スイッチの位置 (基板上面から)

### 10-2. 終端抵抗の設定 (SW2)

| SW2 スイッチ番号 | 機能   |
|------------|--|
| 1          | ON時 : CN3 の 1・2 番端子間を終端抵抗 (100Ω) で接続<br>OFF時 : CN3 の 1・2 番端子間をオープン |
| 2          | 使用しません   |

※出荷時は全スイッチ ON となっております。

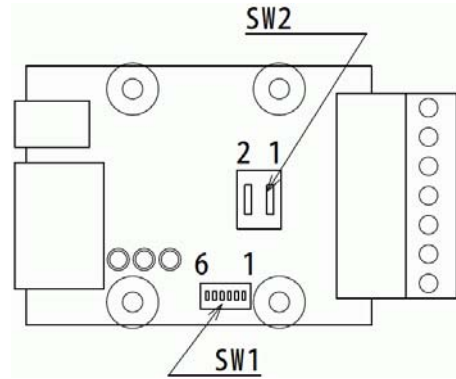
### 10-3. 通信方式・速度の設定 (SW1)

SW1を設定することで、RS-485信号路での伝送終了→回線開放までの時間 (便宜上、通信不能時間と呼ぶ) を設定できる。

#### 10-3 a. スイッチ極数 = 4 の場合

| SW1 スイッチ番号 |            |            |            | 通信不能時間<br>(図3 参照)       | 適用通信速度         |
|------------|------------|------------|------------|-------------------------|----------------|
| 1          | 2          | 3          | 4          |                         |                |
| OFF        | 特定なし       |            |            | 設定しないで下さい               |                |
| ON         | ON         | OFF        | OFF        | 5 μs                    | 2.0Mbps        |
| ON         | OFF        | ON         | OFF        | 80 μs                   | 115.2kbps      |
| ON         | ON         | ON         | OFF        | 320 μs                  | 38.4kbps       |
| ON         | OFF        | ON         | ON         | 640 μs                  | 19.2kbps       |
| ON         | OFF        | OFF        | ON         | 1.28 ms                 | 9.6kbps        |
| ON         | ON         | OFF        | ON         | 2.56 ms                 | 4.8kbps        |
| <b>ON</b>  | <b>OFF</b> | <b>OFF</b> | <b>OFF</b> | <b>10.24 ms (出荷時設定)</b> | <b>1.2kbps</b> |
| ON         | 上記以外       |            |            | 10.24 ms                | 1.2kbps        |

※スイッチ極数 = 4 の場合、出荷時の設定は太字の状態 (1番のみON) となります。

|        |                            |        |
|--------|----------------------------|--------|
| 主管     | RS485-2-OPT (H) /-P<br>仕様書 | 頁      |
| 開発センター |                            | 6 / 11 |

## 10. スイッチの設定(続き)

### 10-3b. スイッチ極数=6の場合

| SW1 スイッチ番号 |           |            |            |            |            | 通信不能時間<br>(図3 参照)      | 適用通信速度         |
|------------|-----------|------------|------------|------------|------------|------------------------|----------------|
| 1          | 2         | 3          | 4          | 5          | 6          |                        |                |
| OFF        | 特定なし      |            |            |            |            | 設定しないで下さい              | —              |
| ON         | OFF       | 特定なし       |            |            |            |                        | —              |
| ON         | ON        | OFF        | ON         | ON         | ON         | 5 $\mu$ s              | 2.0Mbps        |
| ON         | ON        | OFF        | ON         | ON         | OFF        | 80 $\mu$ s             | 115.2kbps      |
| ON         | ON        | OFF        | ON         | OFF        | OFF        | 320 $\mu$ s            | 38.4kbps       |
| ON         | ON        | OFF        | OFF        | ON         | ON         | 640 $\mu$ s            | 19.2kbps       |
| ON         | ON        | OFF        | OFF        | ON         | OFF        | 1.28 ms                | 9.6kbps        |
| ON         | ON        | OFF        | OFF        | OFF        | ON         | 2.56 ms                | 4.8kbps        |
| <b>ON</b>  | <b>ON</b> | <b>OFF</b> | <b>OFF</b> | <b>OFF</b> | <b>OFF</b> | <b>10.24 ms(出荷時設定)</b> | <b>1.2kbps</b> |
| ON         | ON        | 上記以外       |            |            |            | 10.24 ms               | 1.2kbps        |

※スイッチ極数=6の場合、出荷時の設定は太字の状態(1・2番のみON)となります。

※上記以外の通信速度で使用する場合、データの送信後から、(他の機器を含む)次のデータを送信するまでの間隔を通信不能時間より長く取るようにして下さい。

または、弊社までお問い合わせ下さい。



図3 通信不能時間

|        |                     |        |
|--------|---------------------|--------|
| 主管     | RS485-2-OPT (H) /-P | 頁      |
| 開発センター | 仕様書                 | 7 / 11 |

## 1 1. 端子配置

### 1 1 - 1. ケース入り品(RS485-2-OPT(H))

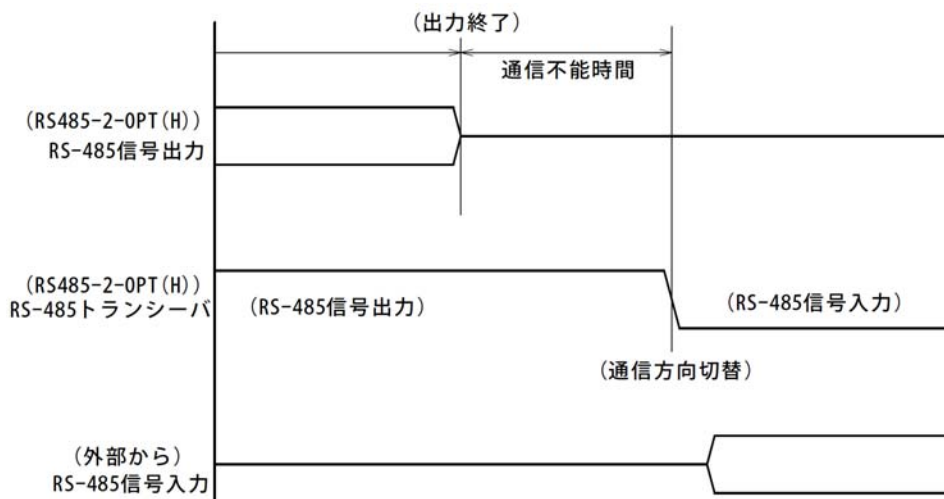
CN1 : 光入出力

(適合コネクタ : F 0 7 (JIS C 5976))

CN2 : 電源用ACアダプタジャック

(適合コネクタ : EIAJ規格RC-5320A(2))

CN3 : 信号及び電源(DC5V)

(適合コネクタ : MSTB 2.5/7-ST-5.08)

CN3 端子配置

| ピン No. | 記号      | 用途     |
|--------|---------|--------|
|        | RS-485  | RS-485 |
| 1      | TRX+(A) | 入出力    |
| 2      | TRX-(B) | 入出力    |
| 3      | (NC)    | -      |
| 4      | (NC)    | -      |
| 5      | SG      | 信号用接地  |
| 6      | Vcc     | DC5V入力 |
| 7      | GND     | DC0V入力 |

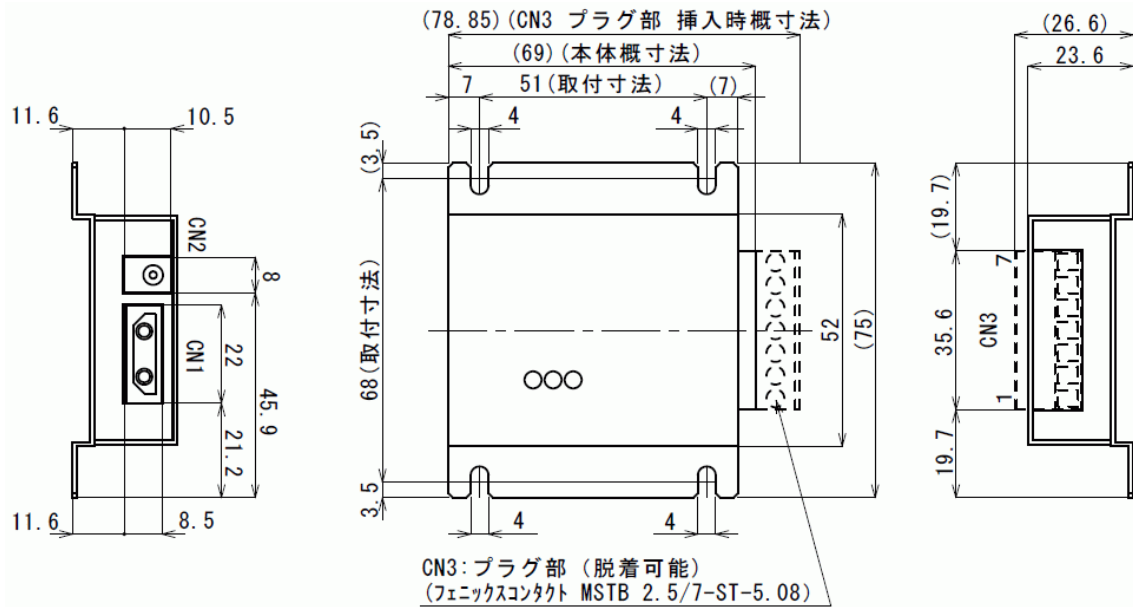

<LEDの点灯条件>

| LED | 色 | 点灯/消灯 条件   |
|-----|---|--|
| PW  | 赤 | 電源が入っているときのみ点灯。  |
| Tx  | 黄 | RS-485 入力論理が 1 の時に点灯、0 の時に消灯。<br>光信号が入っていない時は消灯。                         |
| Rx  | 緑 | RS-485 出力論理が 1 の時に点灯、0 の時に消灯。<br>光ファイバが接続されていない、又は対向相手からの光信号が入っていない時は消灯。 |

|        |                     |        |
|--------|---------------------|--------|
| 主管     | RS485-2-OPT (H) /-P | 頁      |
| 開発センター | 仕様書                 | 8 / 11 |

## 1 1. 端子配置(続き)

### 1 1 - 2. 基板単体品(RS485-2-OPT(H)-P)

CN1 : 光入出力

(適合コネクタ : F O 7 (JIS C 5976))

CN2 : 電源用ACアダプタジャック

(適合コネクタ : EIAJ規格RC-5320A (2))

CN3 : 信号及び電源(DC5V)

(適合コネクタ : MSTB 2.5/7-ST-5.08)

CN3 端子配置

| ピン<br>No. | 記号      | 用途     |
|-----------|---------|--------|
|           | RS-485  | RS-485 |
| 1         | TRX+(A) | 入出力    |
| 2         | TRX-(B) | 入出力    |
| 3         | (NC)    | -      |
| 4         | (NC)    | -      |
| 5         | SG      | 信号用接地  |
| 6         | Vcc     | DC5V入力 |
| 7         | GND     | DC0V入力 |

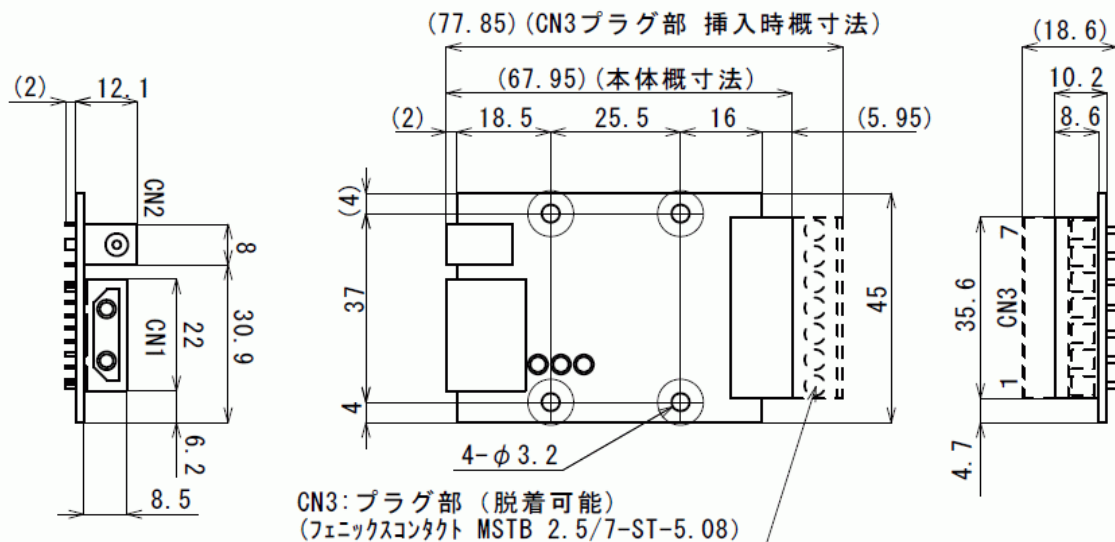

<LEDの点灯条件>

| LED | 色 | 点灯/消灯 条件   |
|-----|---|--|
| PW  | 赤 | 電源が入っているときのみ点灯。  |
| Tx  | 黄 | RS-485 入力論理が 1 の時に点灯、0 の時に消灯。<br>光信号が入っていない時は消灯。                         |
| Rx  | 緑 | RS-485 出力論理が 1 の時に点灯、0 の時に消灯。<br>光ファイバが接続されていない、又は対向相手からの光信号が入っていない時は消灯。 |

|        |                     |        |
|--------|---------------------|--------|
| 主管     | RS485-2-OPT (H) /-P | 頁      |
| 開発センター | 仕様書                 | 9 / 11 |

## 1 2. 記載事項の変更：お断り

本仕様は予告なく変更することがあります。最新の情報については弊社までお問合せ下さい。

## 1 3. 注意事項

- ①本機器には、機器本体以外に、  
プラグ型端子台 MSTB 2.5/7-ST-5.08 (フェニックスコンタクト製) 1個  
が付属します。
- ②本機器は4線式RS-485(4線半二重双方向)の通信形式には対応しません。  
4線式RS-485でお使いになる場合は、RS485-4-OPT (H) /-Pをご使用下さい。
- ③本機器と接続される場合、機器によっては通信が成立しない場合があります。  
その場合、本機器2台両方に対し、TRX+及びTRX-の接続を逆にして下さい。  
(TRX+→TRX+ / TRX-→TRX- を、 TRX+→TRX- / TRX-→TRX+ という形にします)
- ④マルチドロップの形で接続する場合、本機を含むRS-485 機器の最大接続台数は32 台になります。それ以上の台数を接続する場合はご相談下さい。
- ⑤ACアダプタは当社指定のもの(型式：AD-7873)を使用することをお勧めします。  
尚、他メーカーのものを使用する場合DC6V・300mA以上、  
ジャック形状E I A J 規格RC-5320A(2) をお選び下さい。
- ⑥ACアダプタジャックへの供給に定電圧電源を使用する場合、DC6Vを本製品に印加して  
下さい。電圧が高い場合、過熱が原因で故障する可能性があります。
- ⑦ACアダプタジャックとDC電源用コネクタの両方に電圧を印加しないで下さい。  
予期せぬ故障を招く可能性があります。
- ⑧製品を解体しないでください。
- ⑨本製品を長時間使用しない場合には、光ファイバを取り外し、光コネクタに付属の  
キャップを 取り付けられた状態で保存してください。  
光ファイバコネクタに埃などが入ると伝送距離、伝送能力などの劣化が発生します。
- ⑩本製品には精密な光学部品を使用しております。  
取り扱いの際には、落下などの強い振動・衝撃を与えないで下さい。
- ⑪設計の際には、光ファイバ及び光コネクタによる損失を考えて行ってください。  
参考値：光ファイバ(H-PCF 200/230)による伝送損失 6dB/km  
光コネクタの挿入損失 約1dB/1箇所

|        |                     |           |
|--------|---------------------|-----------|
| 主管     | RS485-2-OPT (H) /-P | 頁         |
| 開発センター | 仕様書                 | 1 0 / 1 1 |

#### 1 4．保証内容

- ①保障期間は、ご購入後またはご指定場所に納入後1年といたします。
- ②保証範囲は、上記保証期間中に当社側の責により当社商品に故障を生じた場合は、代替品の提供または故障品の修理対応を、製品の購入場所において無償で実施いたします。
- ただし、故障の原因が次に該当する場合は、この保証の対象範囲から除外いたします。
- a) 本仕様書、カタログ、取扱説明書またはマニュアル(以下カタログ等と記載)などに記載されている以外の条件・環境・取扱いならびに誤使用による場合。
  - b) 当社商品以外の原因の場合
  - c) 当社以外による改造または修理による場合。
  - d) 当社商品本来の使い方以外の使用による場合。
  - e) 当社出荷当時の科学・技術の水準では予見できなかった場合。
  - f) その他、天災、災害など当社側の責ではない原因による場合。
- なお、ここでの保証は、当社商品単体の保証を意味するもので、当社商品の故障により誘発される損害は保証の対象から除かれるものとします。

#### 1 5．責任の制限

当社商品に起因して生じた特別損害、間接損害、または消極損害に関しては、当社はいかなる場合も責任を負いません。

|        |                     |           |
|--------|---------------------|-----------|
| 主管     | RS485-2-OPT (H) /-P | 頁         |
| 開発センター | 仕様書                 | 1 1 / 1 1 |

## 1 6. 適合用途の条件

- ①当社商品を他の商品と組み合わせて使用される場合、お客様が適合すべき規格・法規または規制をご確認ください。また、お客様が使用されているシステム、機械、装置への当社商品の適合性は、お客様自身でご確認下さい。
- ②下記用途に使用される場合、当社営業担当者までご相談のうえ仕様書などによりご確認いただくとともに、定格・性能に対し余裕を持った使い方や、万一故障があっても危険を最小にする安全回路などの安全対策を講じてください。
  - a) 屋外用途、潜在的な化学汚染あるいは電氣的妨害を被る用途またはカタログ等に記載のない条件や環境での使用
  - b) 原子力制御設備、焼却設備、鉄道・航空・車両設備、医用機械、娯楽機械、安全装置、及び行政機関や個別業界の規制に伴う設備
  - c) 人命や財産に危険が及びうるシステム・機械・装置
  - d) ガス、水道、電気の供給システムや24時間連続運転システムなど高い信頼性が必要な設備
  - e) その他、上記a)～d)に準ずる、高度な安全性が必要とされる用途
- ③お客様が当社製品を人命や財産に重大な危険を及ぼすような用途に使用される場合には、システム全体として危険を知らせたり、冗長設計により必要な安全性を確保できるよう設計されていること、および当社商品が全体の中で意図した用途に対して適切に配電・設置されていることを必ず事前に確認してください。
- ④カタログ等に記載されているアプリケーション事例は参考用ですので、ご採用に際しては機器・装置の機能や安全性をご確認のうえ、ご使用ください。
- ⑤当社商品が正しく使用されず、お客様または第三者に不測の損害が生じることがないように、使用上の禁止事項および注意事項をすべてご理解のうえ遵守ください。
- ⑥カタログ等に記載の各定格・性能値は、単独試験における値であり、各定格・性能値の複合条件を同時に保証するものではありません。

## 1 7. 適用範囲

以上の内容は、日本国内での取引および使用を前提としております。  
日本国外での取引および使用に関しては、当社営業担当者までご相談下さい。